

Die 4. Achse für Ihr CNC-Koordinatenmessgerät



Drehtische MRT240/MRT320

Drehtische erweitern das Anwendungsspektrum, vereinfachen Messverfahren und reduzieren dank des Scanning-Modus die Messzeit.

Als zusätzliche Achse ermöglichen sie die Verwendung einfacher Tasterkombinationen und erweitern dabei die Einsatzvielfalt erheblich. Die Programmierung für die zu messenden Teile wird aufgrund der verkürzten Wege des KMGs stark vereinfacht.

Drehtische dienen der Messung verschiedener Werkstücke, gerade in Verbindung mit scannenden Messkopfsystemen besteht ihr Hauptzweck in der Messung von rotations-symmetrischen Teilen, die sich periodisch wiederholende Geometrien aufweisen – wie z. B. Zahnräder, Rotoren, Turbinen usw.

Ein Zugang aus fast allen Winkeln ist sofort möglich und erlaubt eine einfache Messung von Merkmalen, die sowohl mit verstellbaren als auch mit starren Messkopfaufnahmen unzugänglich sind. Doch damit ist in Sachen Flexibilität noch nicht Schluss: Koordinatenmessgeräte von Mitutoyo erlauben selbstverständlich auch die Verwendung einer motorischen, dreh-/schwenkbaren Messkopfaufnahme in Verbindung mit MRT240/MRT320-Drehtischen.

Dank der Funktionen der KMG-Software MCOSMOS lassen sich die Teileprogramme für die zu messenden Werkstücke leicht erstellen, unabhängig davon, ob Merkmale bekannte oder unbekannte Führungskonturen aufweisen.



MRT240
Durchmesser der Tischfläche: 240 mm



MRT320
Durchmesser der Tischfläche: 320 mm

Abmessungen MRT240

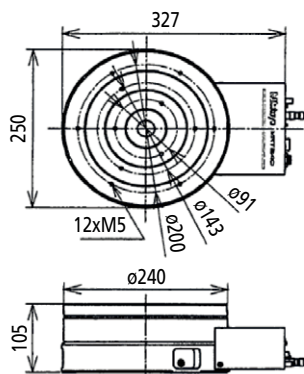

Abmessungen MRT320

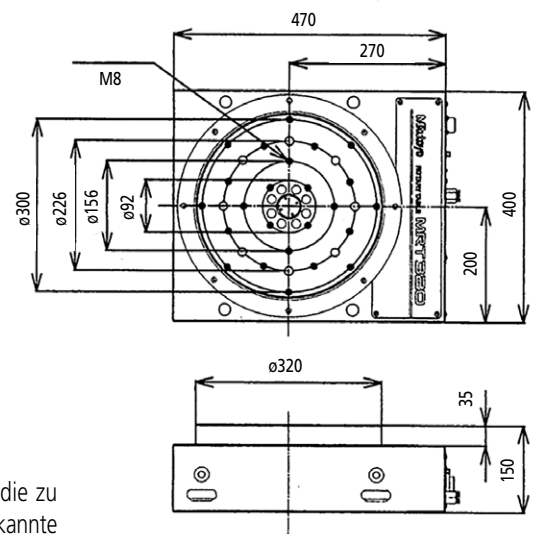

Technische Daten

	MRT240	MRT320
Durchmesser der Tischfläche	240 mm	320 mm
Länge	327 mm	470 mm
Breite	250 mm	400 mm
Höhe	105 mm	150 mm
Zifferschrittwert	0,00005° (0,18")	0,0001° (0,36")
Indexierung	+/- 0,7"	+/- 0,9"
Messabweichung	Rundlauf	1 µm
	Planlauf	2 µm
Rotationsgeschwindigkeit	6 U/min	6 U/min
Führung	Luftlager	Luftlager
Max. Beladung	40 kg	100 kg



Mitutoyo



Hier finden Sie zusätzliche Produktbroschüren und unseren Gesamtkatalog.

www.mitutoyo.at

Mitutoyo Austria GmbH

Salzburger Straße 260 / 2&3

A-4600 Wels

Tel. +43 / (0)7242 - 219 998

info@mitutoyo.at

www.mitutoyo.at

Hinweis: Die Produktabbildungen sind unverbindlich. Die Produktbeschreibungen, insbesondere alle technischen Daten, sind nur nach ausdrücklicher Vereinbarung verbindlich. MITUTOYO und MiCAT sind entweder eingetragene Marken oder Marken der Mitutoyo Corp. in Japan und/oder anderen Ländern/Regionen. Andere hier aufgeführte Produkt-, Firmen- und Markennamen dienen nur zu Identifikationszwecken und sind eventuell Markenzeichen ihrer jeweiligen Inhaber.

Koordinatenmessgeräte

Bildverarbeitungsmessgeräte

Formmessgeräte

Optische Messgeräte

Sensorsysteme

Härteprüfgeräte

Linear Scale

Handmessmittel und Datenübertragungssysteme